

供货合同

甲方（需方）：南通大学杏林学院

乙方（供方）：南通三超家具制造有限公司

经竞争性磋商，南通三超家具制造有限公司在南通大学启东校区 10、11、14、15 号学生公寓家具项目中标，双方依据《中华人民共和国民法典》签订本合同。

一、产品清单

| 序号 | 产品名称 | 规格型号 | 数量 (张) | 单价(元) | 合价(元) |
|----|----------------------------|-----------------------------------|-----------|--------|---------|
| 1 | 单连单人位爬梯铁床 | 2000*900*2200(±10mm)含蚊帐架总高为2882mm | 2400 | 766.70 | 1840080 |
| 2 | 组合书桌柜 | 1908*610*1710(±5mm) | 2400 | 807.56 | 1938144 |
| 3 | 椅子 | 380*370*460(坐高)(±10mm) | 2400 | 76.77 | 184248 |
| 合计 | 叁佰玖拾陆万贰仟肆佰柒拾贰元整(¥3962472元) | | | | |

公寓家具详细技术参数及规格要求详见附件

二、总成交额人民币(大写)：叁佰玖拾陆万贰仟肆佰柒拾贰元整，3962472元。

三、交货日期：2024年7月25日可进场安装，2024年8月25日前安装调试完成，并提供抽样检测合格报告。逾期未完成安装，违约金按天计算，每延期一天，中标人按合同金额的1%支付违约金给南通大学杏林学院。

四、交货地点：南通大学启东校区指定地点。

五、合同履约保证金：乙方须在签订合同前向甲方缴纳合同履约保证金，合同履约保证金的金额20万元，如乙方提供的产品质量不合格或未能履行合同规定的义务，甲方有权从合同履约保证金中取得补偿，合同履约保证金将在初验合格后不计利息退回。

六、付款方法：本项目所有货物及配套安装完成并调试，乙方必须提供第三方权威机构出具的环境抽样检测合格报告(每层楼随机抽取两个房间进行检测，检测内容不限于甲醛、TVOC等，检测费用由乙方承担)，甲方才可以组织验收。经初验合格后凭卖方开具的增值税专用发票支付合同价30%的款项，另70%合同款待使用5个月后组织终验合格后支付。

七、保修期及售后服务

1、乙方自安装完毕之日起，乙方对所售产品实行八年保用期质保期内，乙方配备

充足的易损易耗品，用以甲方平时的维修维护。若达不到质量要求的，实行包退、包换，期间所发生的全部费用及损失由乙方自行承担。若遇到短期内无法维修的情况，乙方将视情况免费提供备用产品供甲方使用。保修期内，产品维修所产生的一切费用均由乙方承担。

八、安装、调试及验收要求

- 1、乙方应在甲方的配合下，负责对货物的现场安装调试及指导和服务；
- 2、货物到达甲方指定地点后，乙方在收到甲方通知后 24 小时内派遣合格的技术人员前往甲方完成安装、调试工作；
- 3、验收测试所需要的材料、设备和测试样品等均由乙方负责提供；
- 4、乙方在规定的期限内完成安装调试工作。如因乙方责任而造成安装调试的延期，因延期而产生的所有费用由乙方负责承担；
- 5、最终验收在甲方使用现场进行，在货物达到验收标准，包括应满足中国安全标准和环境保护标准后，甲乙双方共同签署验收合格报告；
- 6、乙方人员在甲方安装调试期间所产生一切费用及安全问题由乙方承担。
- 7、乙方提供的产品及服务不满足磋商文件要求导致验收不合格的，甲方有权解除合同并追究乙方的法律责任。

九、合同附件

乙方需提供详细技术参数、配置、图纸作为合同的附件，并盖骑缝章。本合同及其附件或补充协议、以及技术、商务文件中承诺的其它条件均作为本合同的有效组成部分，具有同等效力，各条款如有冲突以甲方认定为准。

十、合同生效

1. 本合同双方法定代表人或委托代理人签字并加盖单位公章之日即为本合同的生效日期。如双方签字日期不一致时，以最后签字方的签字日期为协议的生效日期。

2. 如乙方未能全面履行合同所有条款，甲方有权单方面解除合同，不退还乙方所交履约保证金，以此作为对甲方的赔偿，并保留追究相关责任的权利。

十一、合同的转让

未经甲方书面同意，乙方不得擅自部分或全部转让其应履行的合同义务。

十二、本合同未尽事宜，甲、乙双方应依据《中华人民共和国民法典》的规定，在平等互惠基础上协商解决，协商不成交由甲方所在地法院裁决。

十三、本合同壹式肆份，经双方签章后生效，甲、乙双方各执贰份。



甲方：

法人代表：

授权代表：

电话：2024.7.25

开户行：

账号：

乙方：南通三超家具制造有限公司

法人代表：

授权代表：

电话：13801487880

开户行：南通农村商业银行英雄支行

账号：3206243201201000000675



11111111



附件:

公寓家具详细技术参数及规格要求

(一) 单连单人位爬梯铁床

规格: 2000*900*2200 (±10mm) (六人间/四人间), 含蚊帐架总高为 2882mm。

材质要求:

(1) 材质为冷轧钢材, 性能符合 GB716-65《普通碳素冷钢带》、GB912-66《普通碳素和低合金结构钢薄板》和 GB3094-82《异形钢管》要求。管材无裂缝, 管材表面无毛刺、结疤、错位、压痕或划痕。

(2) 床架的质量按照轻工行业标准 QB/T1951.2—1994《金属家具质量检验及质量评定》的规定执行。

(3) 制作采用 GB/T 3324—2008《家具床类主要尺寸》、QB/T 2741-2013《学生公寓多功能家具》国家标准。钢床要求在工厂制作, 现场安装。

(4) 焊接要求: 床体焊接部位均按照 GB/T 13667.3-2003 标准, 采用二氧化碳气体保护焊, 焊点应满焊、均匀、牢固、平整, 无漏焊、假焊、裂纹、烧穿、毛刺、表面气孔、夹渣、焊疤堆积等缺陷, 焊后打磨平、除刺及抛光。

(5) 表面除锈镀层要求: 涂饰前零部件的表面应光滑、平整, 不得有开裂、脱焊、漏焊、焊渣或飞边、尖角、毛刺等可能超成机械伤害的缺陷。表面必须经过“除油—水洗—酸洗—除锈—清洗—中和—磷化—水洗—烘干”九工位处理, 预备处理后表面无氧化皮、锈蚀、粘砂等其他杂质。预备处理后及时进行涂饰。

(6) 喷塑粉要求: 采用优质环保产品环氧聚脂塑粉静电喷塑。颜色为桔纹白, 喷塑外膜的表面光滑平整, 色泽均匀, 喷塑层无漏喷、起泡、模糊、划痕或碰伤等缺陷。

(7) 床板: 厚度 \geq 15mm, 长度、宽度与床配套; 采用杉木木板制作拼而成, 板数不低于八块板, 经干燥防腐、防蛀处理, 无闪边, 双面刨光; 横档用 \geq 25 \times 35mm 实木木方三面刨光, 数量不少于三根铁钉钉制而成, 木材干燥、无大结疤、无穿心死结, 无朽木, 含水率小于 12%。

(8) ABS 材料脚套: 床腿脚套采用优质 ABS 材料一次注塑成型, 有效防护地板。

(9) 床立柱: 边立柱采用 \geq 75mm*75mm*1.2mm 闭口异型管, 立柱正面宽度 \geq 75mm, 带有凹凸弧型加强筋, 增加其牢固性、美观性, 成型后外侧圆弧处理, 使其安全性



更高，可预防碰伤；前护栏高度 $\geq 300\text{mm}$ ，加装安全栏板符合安全性要求，护栏内外侧有明显永久性标记线：带有警示数字（警示床褥高度不得超过 10cm 线），安全栏板符合国家相关要求。护栏支撑架与床梁焊接固定。焊接无灰渣、气孔、焊瘤；无脱焊、虚焊、焊穿；精细打磨，光洁平整。整体护栏的美观性和实用性自行优化，符合安全性要求；床边框横梁：采用优质品牌冷扎钢板闭合异型钢管，立面成型规格 $\geq 80\text{mm} \times 40\text{mm} \times 1.2\text{mm}$ ，增加其牢固性、美观性，床沿异型管下端角部成“D”形弧状设计，无棱角可预防碰伤，安全性更高，起保护作用，主要连接处卡式结构：采用 $\geq 2.0\text{mm}$ 厚冷轧钢板一次性冲压成型，规格： $\geq 30\text{mm} \times 30\text{mm} \times 190\text{mm}$ ，“L”型卡式连接。床板加固档：采用 $\geq 20 \times 40 \times 1.0\text{mm}$ 方管，数量不少于 6 根，床架组成后，不可拔出，避免床撑掉落造成的安全隐患，保证床撑与床框结合紧密、不晃动、无噪音。爬梯：立柱采用 $20\text{mm} \times 40\text{mm} \times \geq 1.2\text{mm}$ 椭圆管；踏板：钢板厚 $\geq 1.2\text{mm}$ ，采用冷轧钢板一次性冲压而成，踏板中间部位安装防滑条。

特别说明：

- 一、安全栏板（本文件中安全栏板图例仅供参考）表面涂饰层或覆面材料的理化性能应符合 GB/T 3325-2017 中 5.5.1 的要求。
- 二、床铺图例仅供参考（安全栏板在符合 GB/T3328-2016 中 4.2 和满足与扶梯相邻处的安全栏板缺口长度 $500\text{mm} \leq L \leq 600\text{mm}$ 且安全栏板与床铺面净高度 $H \geq 300\text{mm}$ 要求的情况下自行设计：应该通风透气，便于抓握，无专用工具的情况下，安全栏板不能被拆除）

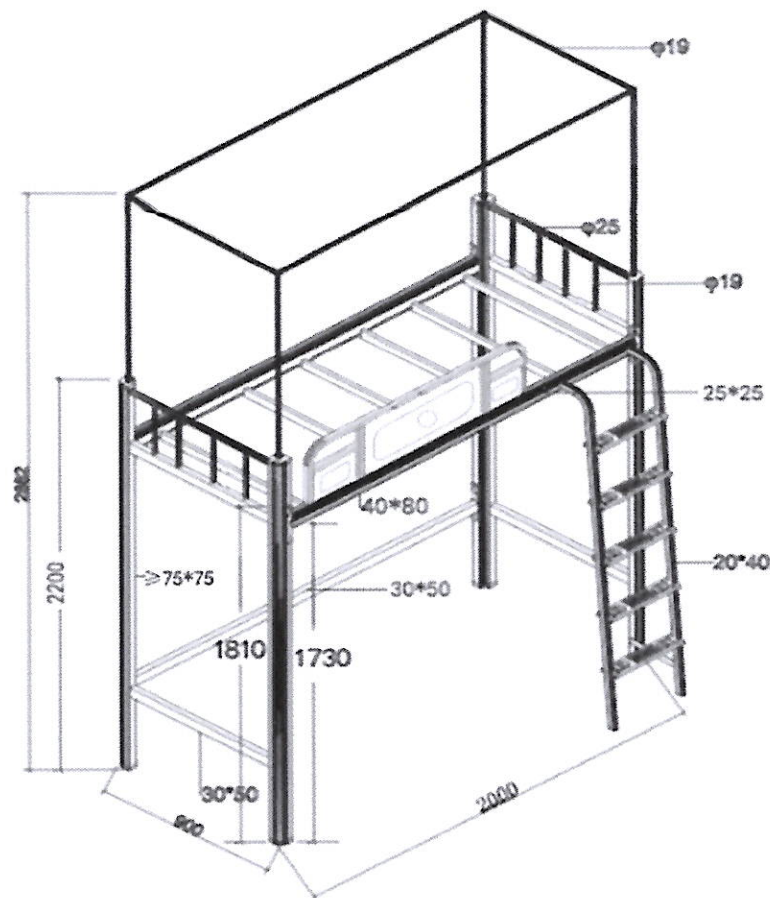

(二) 组合书桌柜 (含衣柜)

规格: 1908*610*1710 (±5mm)

材质要求: 桌面采用 E0 级 $\geq 25\text{mm}$ 厚的优质刨花板贴三聚氰胺面注塑包边一次鸭嘴边成型, 桌面尺寸: $\geq 1200\text{mm} \times 600\text{mm} \times 25\text{mm}$; 柜体后背板及抽屉底板采用 E0 级 $\geq 4\text{mm}$ 厚的刨花板贴三聚氰胺面 (须含品牌 logo)。材料均需经防虫、防腐的化学处理, 强度高、钢性好、不变形、比重合理; 书架、衣柜侧板、衣柜柜门及抽屉侧板采用 E0 级 $\geq 18\text{mm}$ 厚的刨花板贴三聚氰胺面 (须含品牌 logo), 所有截面采用 $\geq 1.0\text{mm}$ 厚 PVC 封边条, 环保热熔胶机械封边, 整体结构紧密、封边细腻、线条均匀; 材料均需经防虫、防腐的化学处理, 强度高、钢性好、不变形、比重合理; 配有防水脚垫, 内置钢板增加强度, 脚套高度 $\geq 80\text{mm}$; 五金配件: 采用优质螺丝配件、缓冲铰链、导轨、三合一连接件等, 304 不锈钢暗拉手, 304 不锈钢挂衣杆 (直径 $\geq 25\text{mm}$), 五金配件质量均应符合国家标准要求。

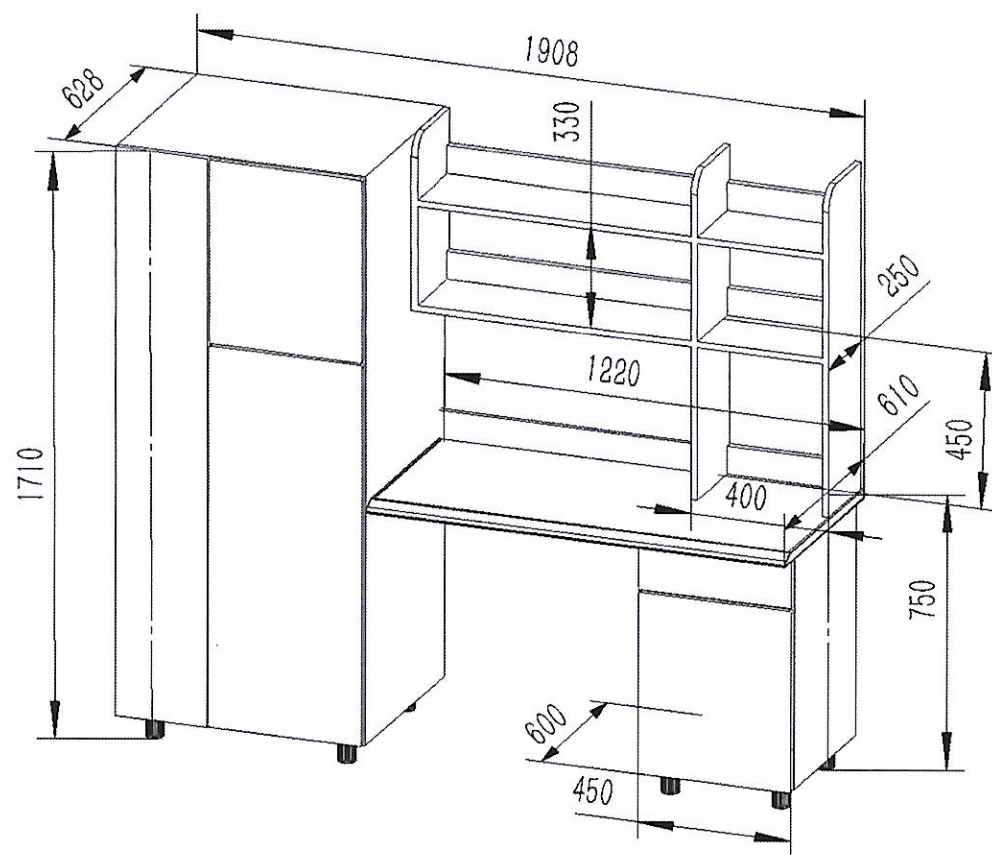

(三) 椅子

规格：380*370*460（坐高）（±10mm）

材质要求：椅脚用 $\geq \Phi 25*1.2\text{mm}$ 圆管；连接杆用 $\geq \Phi 25*1.2\text{mm}$ 的圆管，全部钢管都用液压一次成型弯，富有流线感；钢管焊接处采用二氧化碳保护焊接工艺，焊接表面波纹均匀，焊接处无夹渣、气孔、焊瘤，焊丝咬边和飞溅，无脱焊、虚焊和焊空的现象；各钢件表面采用静电喷塑，颜色银灰色，表面光亮平整、无颗粒渣点、颜色均匀；底部配塑料脚套。座、背板采用多层板，厚度10MM。



注：上述参数中钢材参考品牌为马钢、宝钢、莱钢等国内知名品牌或者优于以上品牌的其他品牌；板材参考品牌为莫干山、皖华、露水河或者优于以上品牌的其他品牌，环保级别达 E0 级；铰链和轨道参考品牌为 DTC、悍高、百隆或者优于以上品牌的其他品牌。

